

# Entwurfsbögen

Lösungen für runde Bauteile  
an Dach und Fassade

[www.krehle.de](http://www.krehle.de)



**KREHLE**

Wir fertigen runde Blechprofile

# Das Krehle-Konzept

## - und Ihre Vorteile

### Wir bieten:

- praxisnahe und kompetente Beratung
- fundierte Lösungsvorschläge – bei Planung und Ausführung
- individuelle, passgenaue Fertigung runder Blechprofile nach Maß
- in allen Baumetallen von 0,5 bis 3,0 mm Materialdicke
- kurze Lieferzeiten

### Sie erhalten:

- technisch anspruchsvolle und optisch ansprechende Lösungen
- schnell und einfach zu montierende, passgenaue Formteile
- zufriedene Endkunden durch eine perfekte Ausführung Ihrer Arbeiten

## ... und so einfach bekommen Sie Ihre runden Blechprofile:



### Anfrage:

Senden Sie uns Skizzen, Pläne oder ein KREHLE-Formblatt per Fax oder E-Mail



### Angebot:

Wir erarbeiten umgehend einen Ausführungsvorschlag mit Preisangabe



### Bestellung:

Sie bestellen mit KREHLE-Formblatt oder Aufmaßskizze per Fax oder E-Mail



### Fertigung:

Wir fertigen umgehend nach Auftragseingang



### Versand:

Wir verpacken sorgfältig und versenden europaweit per Spedition



### Montage:

Sie montieren innerhalb kürzester Zeit die passgenauen Profile

! Die in der Folge abgebildeten Profile stellen nur Fertigungsbeispiele dar.  
Selbstverständlich fertigen wir auch jede andere Form nach Ihren Vorgaben!



## **Anschlussprofile für Rundgauben und Tonnendächer**

Kurvenkehlen, Rundblenden,  
Einhangprofile gerundet

ab Seite 4



## **Dachrandabschlüsse gerundet**

ab Seite 12



## **Fensterbleche und Simsprofile gerundet**

ab Seite 14



## **Mauerabdeckungen und Attikapprofile gerundet**

ab Seite 20



## **Kastenrinnen und Einlaufbleche gerundet**

ab Seite 26



## **Fassadenpaneele gerundet**

ab Seite 30



## **Rundscharen in Sonderformen**

ab Seite 32



## **Sonderprofile gerundet nach Kundenangabe**

ab Seite 34

# Kurvenkehlen®



## Was sind Kurvenkehlen®?

Die Anstlussteile zwischen dem runden Gaubendach und dem Hauptdach.

## Was ist daran neu?

Bisher wurden diese Kehlen unter sehr großem Aufwand (Zeit und Material) mühevoll von Hand gefertigt.

Wir bieten Ihnen die Möglichkeit, diese Kurvenkehlen® bei uns zu bestellen.

Die passgenau gefertigten Kurvenkehlen® werden dann durch Sie in kurzer Zeit montiert.

Die Einzelteile der Kurvenkehlen® sind perfekt abgewickelt, komplett zusammengefalzt, montagefertig nummeriert und sicher im Karton verpackt.



**Kurvenkehle®**

Rückteil mit geradem Anschluss (mit Ober- oder Unterfalz lieferbar)\*



**Kurvenkehle®**

mit rundem Anschluss (Schenkel mit 40 - 50 mm Höhe angearbeitet)\*

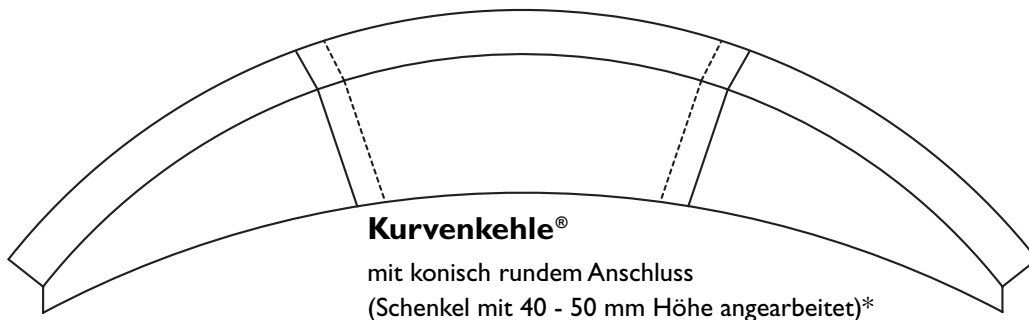

**Kurvenkehle®**

mit konisch rundem Anschluss (Schenkel mit 40 - 50 mm Höhe angearbeitet)\*

**Ausmessen:**

Nur drei Maße werden benötigt.  
Keine Schablonen erforderlich!

**Bestellen:**

Formblatt kopieren, Maße eintragen, per Fax senden.

**Lieferung:**

Per Paketdienst/Spedition in wenigen Tagen.

Kurvenkehle® ist ein eingetragenes Warenzeichen der Krehle GmbH 39858 613.6137  
Geschmacksmuster M9802351.9  
Deutsches Patent 198 40 260  
United States Patent US 6,457,226 B1

# Kurvenkehlen®

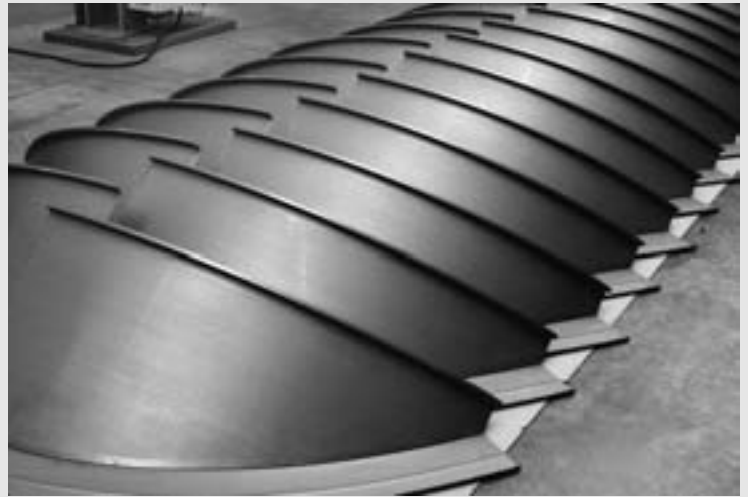

## **Kurvenkehlen®**

Anzahl und Länge der Kehlenteile ist abhängig von der Gaubengröße und wird durch uns beim Programmieren festgelegt.

Die Abrechnung erfolgt pro lfm Kehllänge am Kehlfalz (Kehlnickbereich) zuzüglich Nahtzugaben. Pro Gaube werden zusätzlich Programmierkosten verrechnet (bei maßgleichen Gauben fallen die Programmierkosten nur einmalig an).

Fertigung in allen handelsüblichen Baumetallen.

Der Kehlfalz ist vor dem Einbau durch den Verleger dichtzulöten.

Ausnahme: Kurvenkehlen® aus Aluminium sind im Kehlfalz werkseitig abgedichtet.

Nach Montage der Kurvenkehle® sollte vor dem Eindecken der Dachziegel der kostenlos mitgelieferte Kehldichtstreifen eingebaut werden, um eine optimale Abdichtung gegen Flugschnee und Treibwasser zu erreichen.

Bitte kopieren und faxen an: +49 8191 92 42-12

- Anfrage  
 Bestellung

Kurvenkehlen®

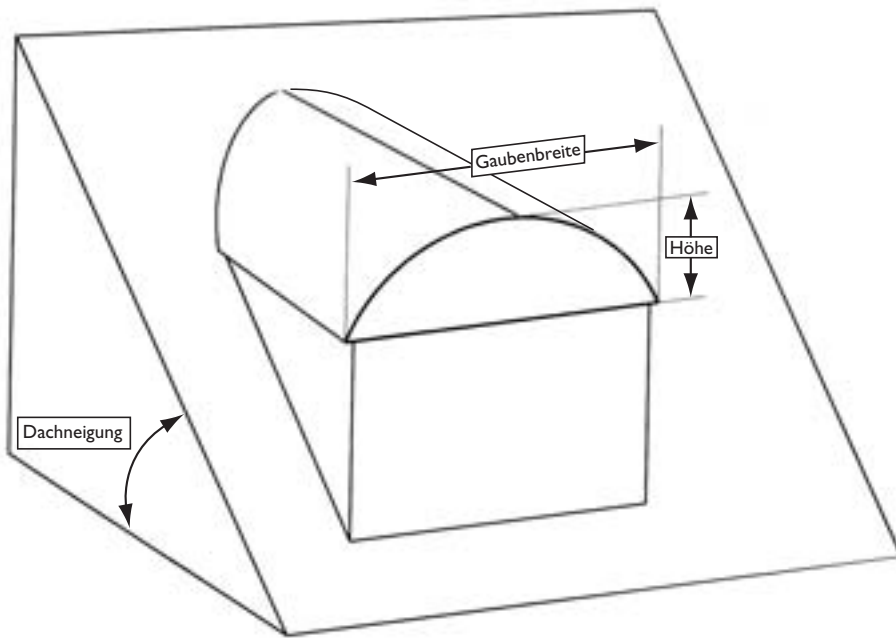

Gaubenbreite:  mm  
Höhe:  mm  
Dachneigung:  °  
Material:   
Anzahl Gauben:  Stück  
Deckungsart der Hauptdachfläche:  
 Ziegeldeckung  Metalldeckung

## Absender:

Firma: \_\_\_\_\_  
Straße: \_\_\_\_\_  
PLZ/Ort: \_\_\_\_\_  
Telefon: \_\_\_\_\_  
Telefax: \_\_\_\_\_  
E-Mail: \_\_\_\_\_  
Internet: \_\_\_\_\_  
Ansprechpartner: \_\_\_\_\_  
Bauvorh./Kom.: \_\_\_\_\_  
Datum \_\_\_\_\_ Unterschrift \_\_\_\_\_

Fragen?  
Wir helfen Ihnen  
gerne weiter:  
Tel. +49 8191 92 42-0  
info@krehle.de

**KREHLE**  
Wir fertigen runde Blechprofile

# Rundblenden

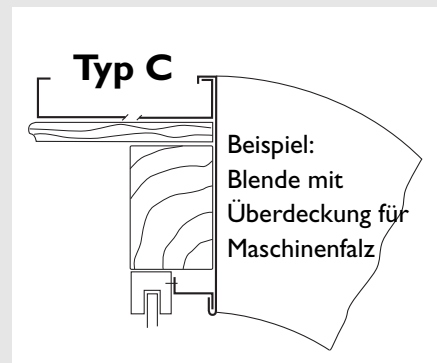
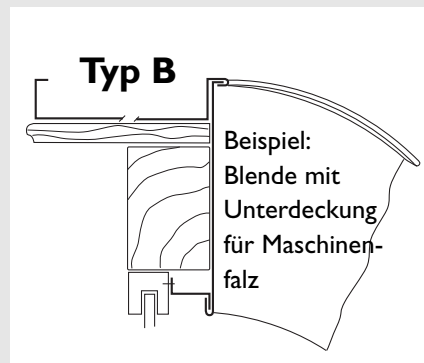
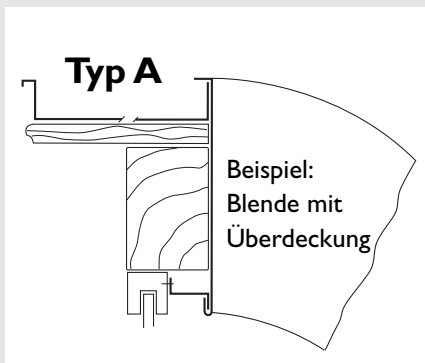

## Rundblenden

Blenden an der Gaubenvorderseite in verschiedenen Ausführungen.

**Blenden in jeder Sonderausführung nach Kundenwunsch möglich.**

Die Einzellängen sind abhängig von Blendenhöhe, Radius und Material.

Fertigung in allen handelsüblichen Baumetallen.

Bitte kopieren und faxen an: +49 8191 92 42-12

- Anfrage
- Bestellung

# Rundblenden

Typ A

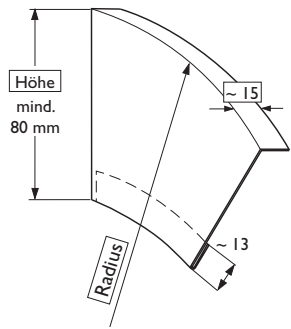

Typ B

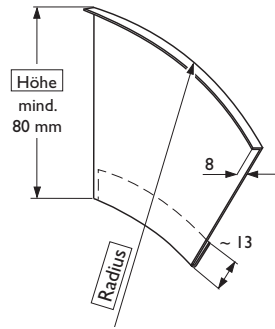

Typ C

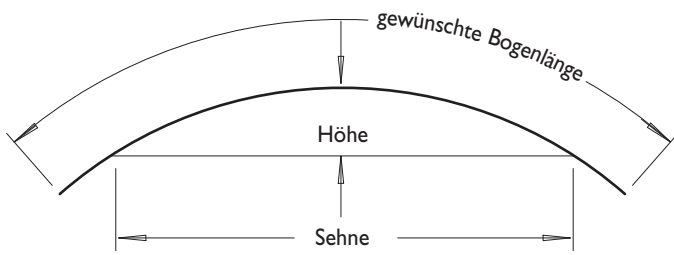
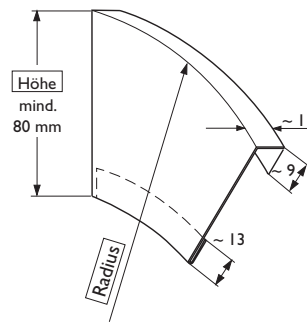

\*aus Sehne und Höhe können wir den Radius errechnen

Menge:  lfm

Höhe:  mm

Radius:  mm

**oder**

Sehne:\*  mm

Höhe:\*  mm

Material:

## Absender:

Firma: \_\_\_\_\_

Straße: \_\_\_\_\_

PLZ/Ort: \_\_\_\_\_

Telefon: \_\_\_\_\_

Telefax: \_\_\_\_\_

E-Mail: \_\_\_\_\_

Internet: \_\_\_\_\_

Ansprechpartner: \_\_\_\_\_

Bauvorh./Kom.: \_\_\_\_\_

Datum \_\_\_\_\_ Unterschrift \_\_\_\_\_

Fragen?  
Wir helfen Ihnen  
gerne weiter:  
Tel. +49 8191 92 42-0  
info@krehle.de

**KREHLE**  
Wir fertigen runde Blechprofile

# Einhangbleche rund

## Z-Profil

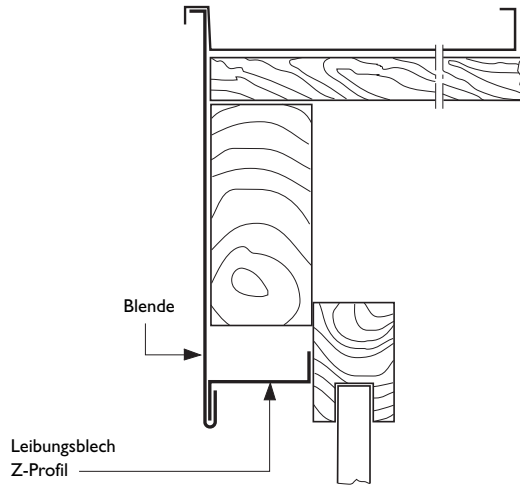

## U-Profil

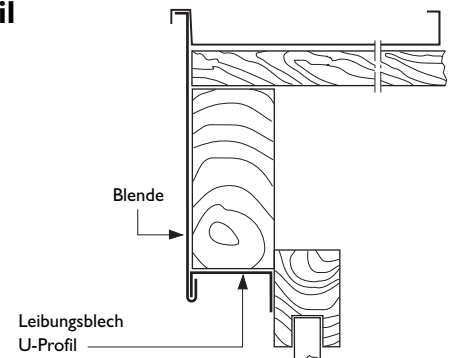

## L-Profil

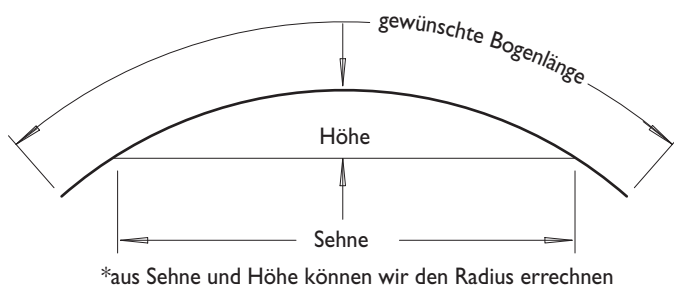
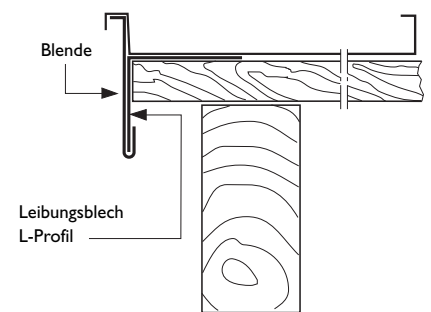

## Einhangbleche rund

Einhangprofile zwischen Fensterstock und Rundblende als Z-Profil, U-Profil oder L-Profil.

Zuschnitt bis 200 mm, Einzellängen ca. 1000 mm.

Produktionsmöglichkeit ist abhängig von den jeweiligen Schenkellängen des Profils.

Fertigung in allen handelsüblichen Baumetallen.

Bitte kopieren und faxen an: +49 8191 92 42-12

Anfrage  
 Bestellung

# Einhangbleche rund

## Z-Profil

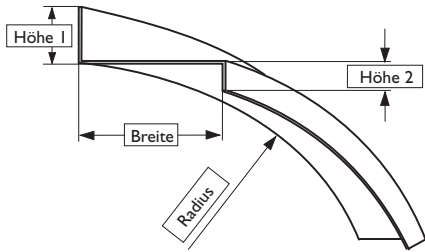

Menge:  lfm  
Höhe I:  mm  
Breite:  mm  
Höhe 2:  mm

## U-Profil

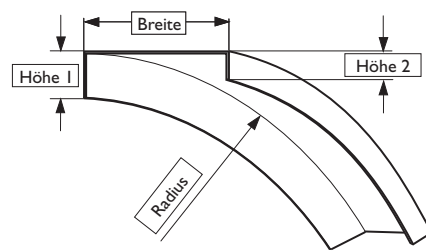

Menge:  lfm  
Höhe I:  mm  
Breite:  mm  
Höhe 2:  mm

## L-Profil

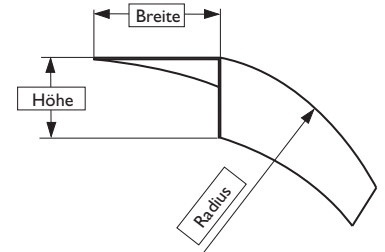

Menge:  lfm  
Höhe:  mm  
Breite:  mm

Material:

Radius:  mm

Sehne:\*  mm

Höhe:\*  mm

**oder**

s. Skizze S. 10

## Absender:

Firma: \_\_\_\_\_

Straße: \_\_\_\_\_

PLZ/Ort: \_\_\_\_\_

Telefon: \_\_\_\_\_

Telefax: \_\_\_\_\_

E-Mail: \_\_\_\_\_

Internet: \_\_\_\_\_

Ansprechpartner: \_\_\_\_\_

Bauvorh./Kom.: \_\_\_\_\_

Datum \_\_\_\_\_ Unterschrift \_\_\_\_\_

Fragen?  
Wir helfen Ihnen  
gerne weiter:  
Tel. +49 8191 92 42-0  
info@krehle.de

**KREHLE**  
Wir fertigen runde Blechprofile

# Dachrandabschlüsse rund

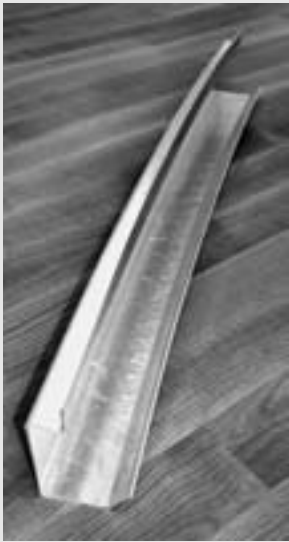

**Beispiele:**

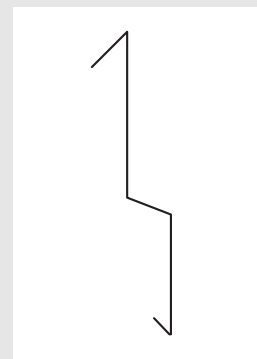
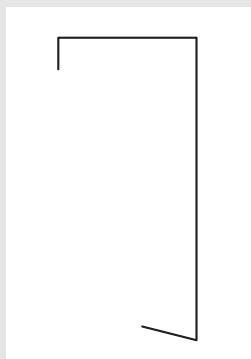
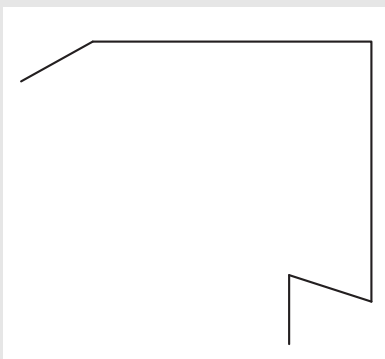
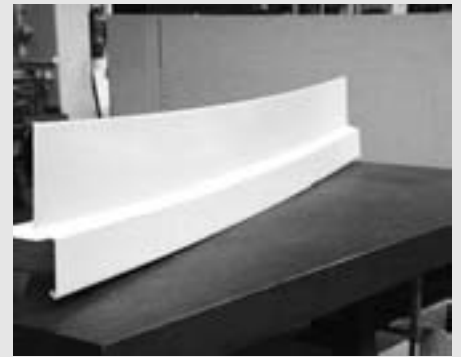

## **Dachrandabschlüsse rund**

Dachrandabschluss-Profile individuell nach Kundenangabe  
in jeder Ausführung und jedem Radius möglich.

Fertigung in allen handelsüblichen Baumetallen.

Bitte kopieren und faxen an: +49 8191 92 42-12

**Anfrage**

# Dachrandabschlüsse rund

**Bestellung**

*Senden Sie uns  
eine Skizze mit Maßangaben*

Menge:

l/m

Material:

## Absender:

Firma: \_\_\_\_\_

Straße: \_\_\_\_\_

PLZ/Ort: \_\_\_\_\_

Telefon: \_\_\_\_\_

Telefax: \_\_\_\_\_

E-Mail: \_\_\_\_\_

Internet: \_\_\_\_\_

Ansprechpartner: \_\_\_\_\_

Bauvorh./Kom.: \_\_\_\_\_

Datum \_\_\_\_\_ Unterschrift \_\_\_\_\_

Fragen?  
Wir helfen Ihnen  
gerne weiter:  
Tel. +49 8191 92 42-0  
info@krehle.de

**KREHLE**  
Wir fertigen runde Blechprofile

# Fensterbleche vertikal rund

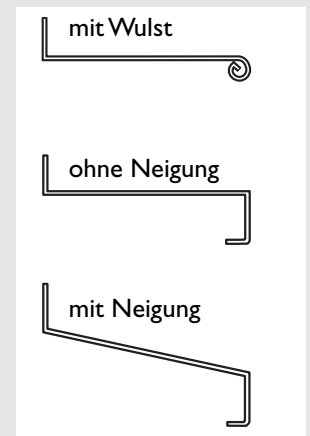
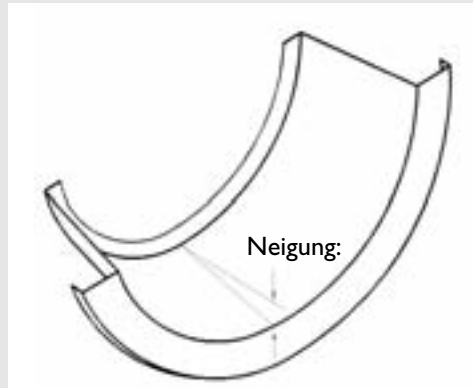
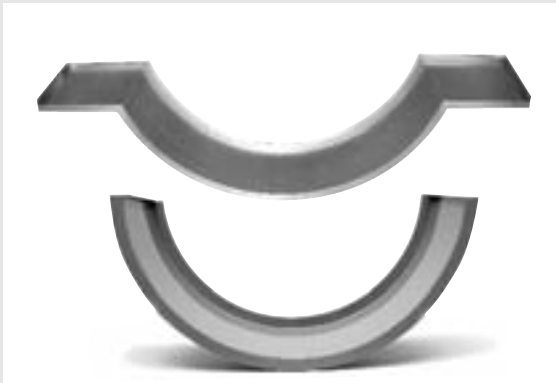
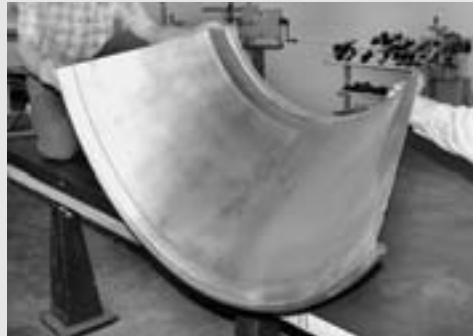

## Fensterbleche vertikal rund

Fensterblech vertikal gerundet, einteilig gefertigt.

Jeder Radius ab 200 mm möglich.

Fertigung in allen handelsüblichen Baumetallen.

Die seitliche Kopfkantung (Putzkante) kann von uns angebracht oder vom Verleger ausgeführt werden.

Standardausführung als Halbkreis (180°).

### Sonderausführungen

- als Vollkreis, bestehend aus 2 Halbkreisen mit Wasserleitprofilen
- mit Neigung
- mit Wulst
- mit Putzkanten
- mit variabler Bogenlänge nach Kundenwunsch

Fensterblech Vollkreis

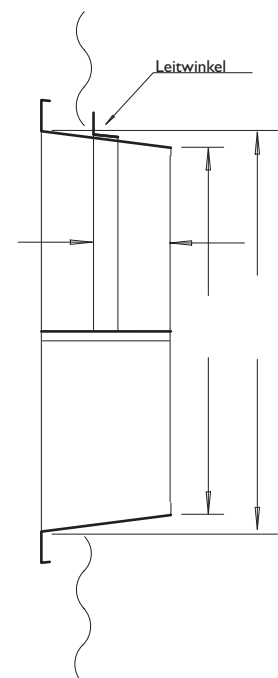

Bitte kopieren und faxen an: +49 8191 92 42-12

Anfrage  
 Bestellung

# Fensterbleche vertikal rund

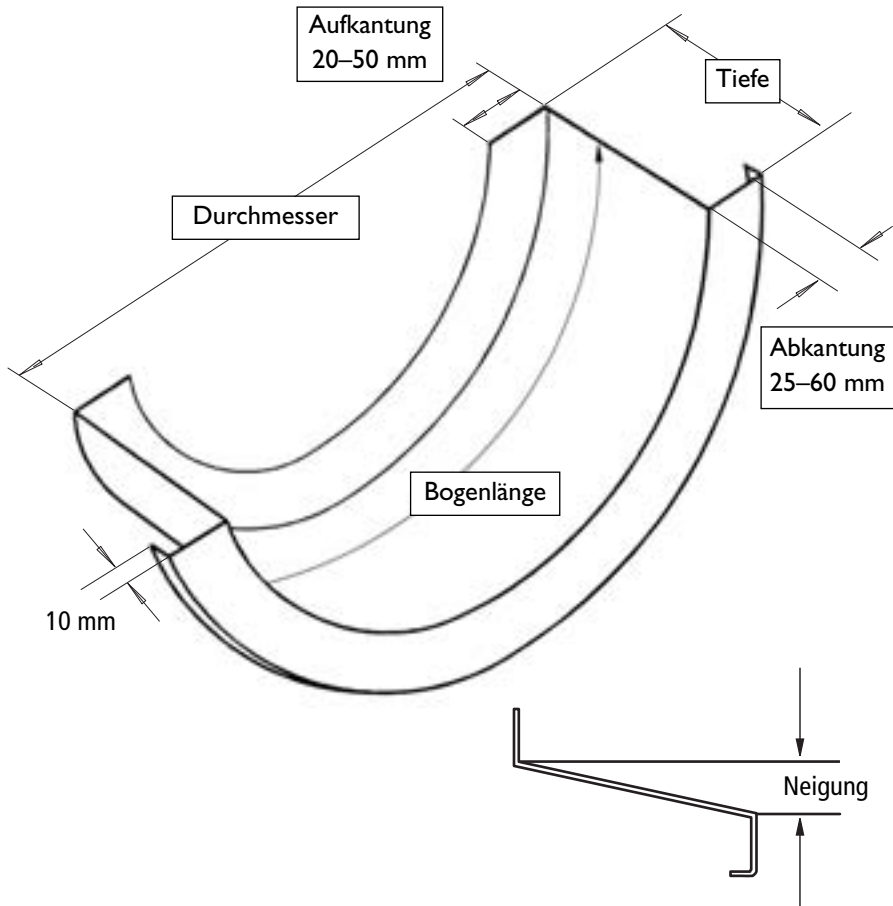

Halbkreis:	<input type="text"/>	Stück
Aufkantung:	<input type="text"/>	mm
Tiefe:	<input type="text"/>	mm
Abkantung:	<input type="text"/>	mm
Durchmesser:	<input type="text"/>	mm
Bogenlänge:	<input type="text"/>	mm
Neigung: <small>(bei Bedarf)</small>	<input type="text"/>	mm
Material:	<input type="text"/>	

## Absender:

Firma: \_\_\_\_\_  
Straße: \_\_\_\_\_  
PLZ/Ort: \_\_\_\_\_  
Telefon: \_\_\_\_\_  
Telefax: \_\_\_\_\_  
E-Mail: \_\_\_\_\_  
Internet: \_\_\_\_\_  
Ansprechpartner: \_\_\_\_\_  
Bauvorh./Kom.: \_\_\_\_\_  
Datum \_\_\_\_\_ Unterschrift \_\_\_\_\_

Fragen?  
Wir helfen Ihnen  
gerne weiter:  
Tel. +49 8191 92 42-0  
info@krehle.de

**KREHLE**  
Wir fertigen runde Blechprofile

# Fensterbleche horizontal rund

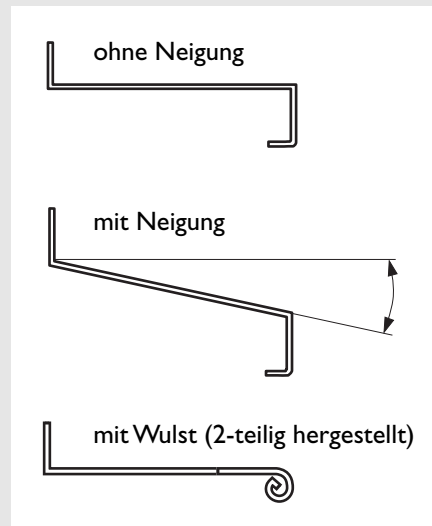
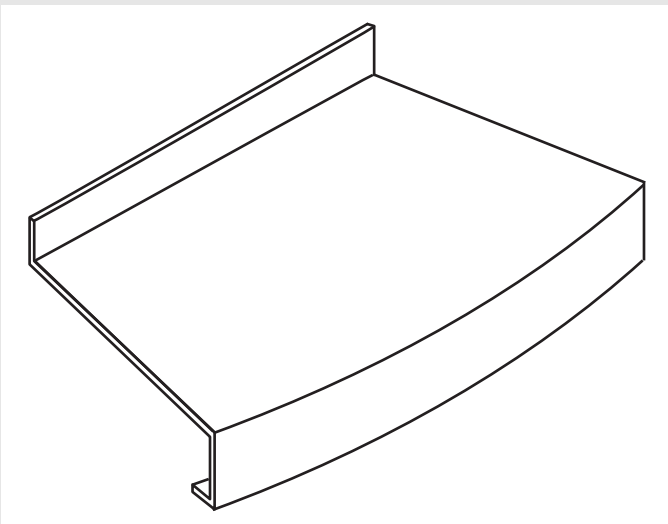

## Fensterbleche horizontal rund

Fensterblech horizontal gerundet, einteilig gefertigt.

Jeder Radius ab 500 mm möglich.

Fertigung in allen handelsüblichen Baumetallen.

Die seitliche Kopfkantung (Putzkante) kann von uns angebracht oder vom Verleger ausgeführt werden.

### Sonderausführungen

- mit Neigung
- mit Wulst
- mit Putzkanten

Bitte kopieren und faxen an: +49 8191 92 42-12

Anfrage

Bestellung

# Fensterbleche horizontal rund

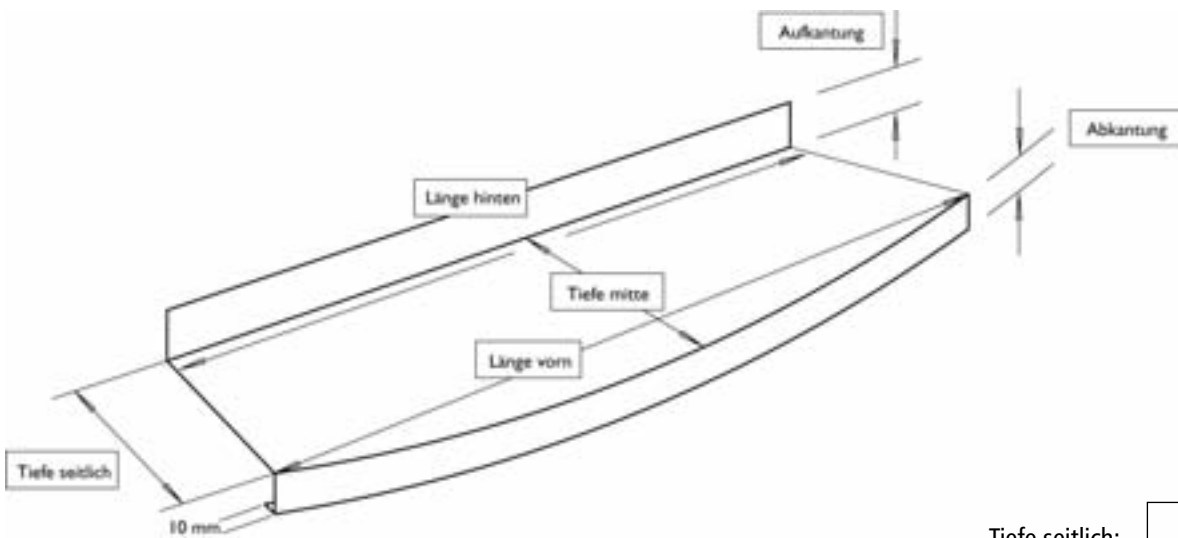

Menge:  St.

Aufkantung:  mm

Tiefe seitlich:  mm

Tiefe Mitte:  mm

Tiefe seitlich:  St.

Tiefe Mitte:  mm

Abkantung:  mm

Neigung:  mm  
(bei Bedarf)

Material:

## Absender:

Firma: \_\_\_\_\_

Straße: \_\_\_\_\_

PLZ/Ort: \_\_\_\_\_

Telefon: \_\_\_\_\_

Telefax: \_\_\_\_\_

E-Mail: \_\_\_\_\_

Internet: \_\_\_\_\_

Ansprechpartner: \_\_\_\_\_

Bauvorh./Kom.: \_\_\_\_\_

Datum \_\_\_\_\_ Unterschrift \_\_\_\_\_

Fragen?  
Wir helfen Ihnen  
gerne weiter:  
Tel. +49 8191 92 42-0  
info@krehle.de

**KREHLE**  
Wir fertigen runde Blechprofile

# Simsbleche rund

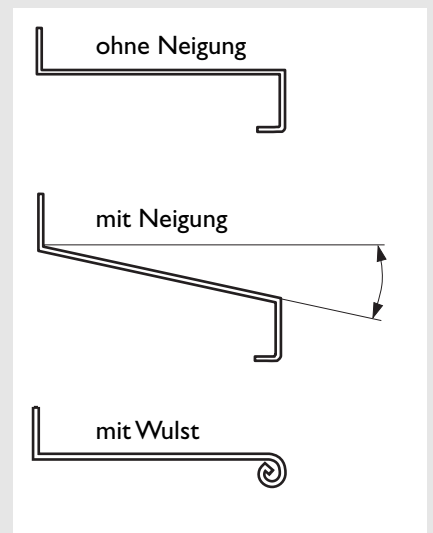
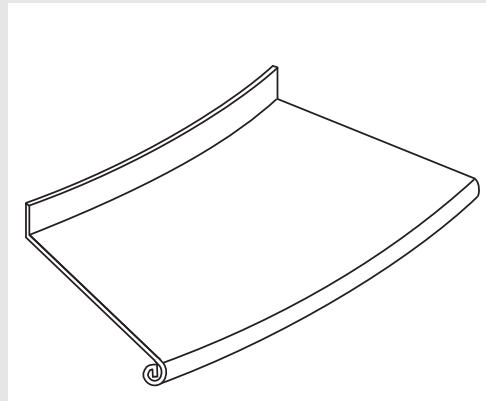
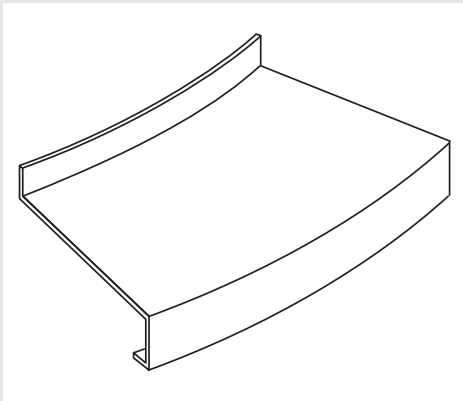
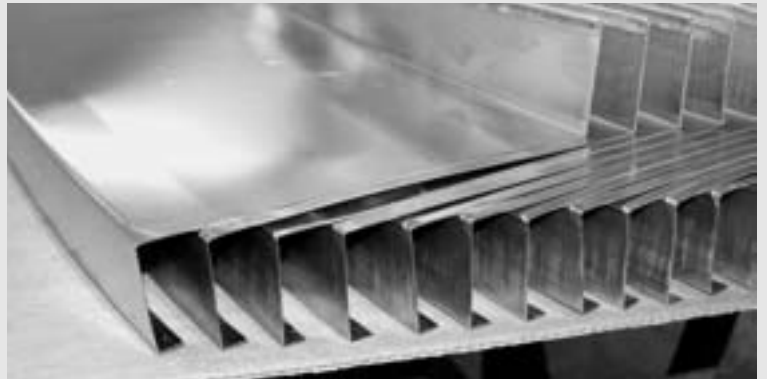

## Simsbleche rund

Simsblech horizontal gerundet, einteilig gefertigt.

Jeder Radius ab 500 mm möglich.

Fertigung in allen handelsüblichen Baumetallen.

Die seitliche Kopfkantung (Putzkante) kann von uns angebracht oder vom Verleger ausgeführt werden.

### Sonderausführungen

- mit Neigung
- mit Wulst

Bitte kopieren und faxen an: +49 8191 92 42-12

- Anfrage
- Bestellung

# Simsbleche rund

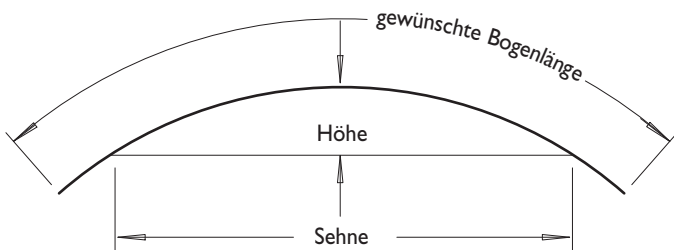
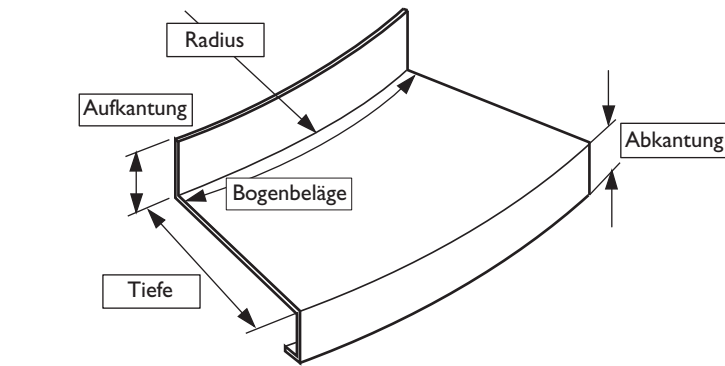

\*aus Sehne und Höhe können wir den Radius errechnen

Menge:	<input type="text"/>	Stück
Aufkantung:	<input type="text"/>	mm
Abkantung:	<input type="text"/>	mm
Bogenlänge:	<input type="text"/>	mm
Tiefe:	<input type="text"/>	mm
Neigung: (bei Bedarf)	<input type="text"/>	mm
Radius:	<input type="text"/>	mm
<b>oder</b>		
Sehne:*	<input type="text"/>	mm
Höhe:*	<input type="text"/>	mm
Material:	<input type="text"/>	

## Absender:

Firma: \_\_\_\_\_

Straße: \_\_\_\_\_

PLZ/Ort: \_\_\_\_\_

Telefon: \_\_\_\_\_

Telefax: \_\_\_\_\_

E-Mail: \_\_\_\_\_

Internet: \_\_\_\_\_

Ansprechpartner: \_\_\_\_\_

Bauvorh./Kom.: \_\_\_\_\_

Datum \_\_\_\_\_ Unterschrift \_\_\_\_\_

Fragen?  
Wir helfen Ihnen  
gerne weiter:  
Tel. +49 8191 92 42-0  
info@krehle.de

**KREHLE**  
Wir fertigen runde Blechprofile

# Mauer- und Attikaabdeckungen horizontal rund

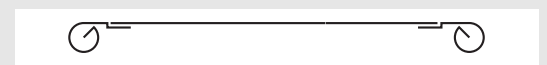
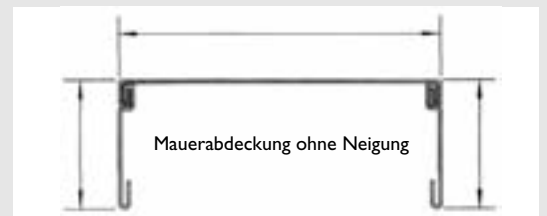
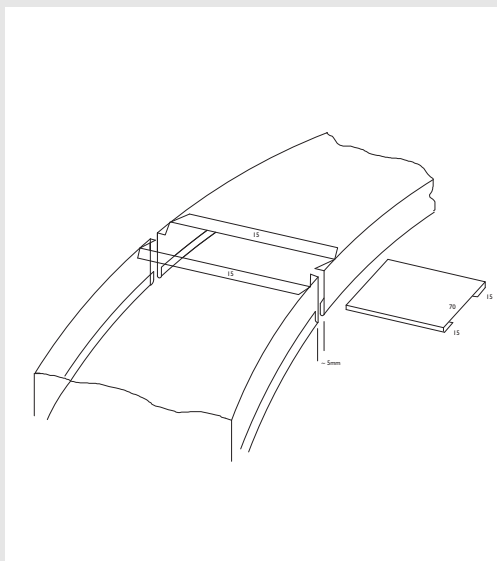

## Mauer- und Attikaabdeckungen horizontal gerundet

Fertigung in beliebiger Breite und variablen seitlichen Abkantungen möglich.

Die seitlichen Abkantungen sind bogenförmig eingefalzt und durchgesetzt.

Einzellängen bis 2000 mm, abhängig von Zuschnitt und Radius.

Fertigung in allen handelsüblichen Baumetallen.

### Sonderausführungen

- mit Neigung
- mit Wulst
- einteilig

### Verlegebeispiele

- mit Stoßblechen stumpf gestoßen
- durch Rückkanten der Enden und Aufschieben einer Kappe (z.B. System Rheinzink – siehe Foto und Skizze)
- mit Stehplatz

Bitte kopieren und faxen an: +49 8191 92 42-12

**Anfrage**  
 **Bestellung**

# Mauer- und Attikaabdeckungen horizontal rund

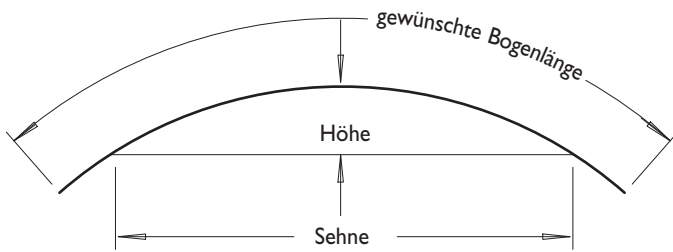
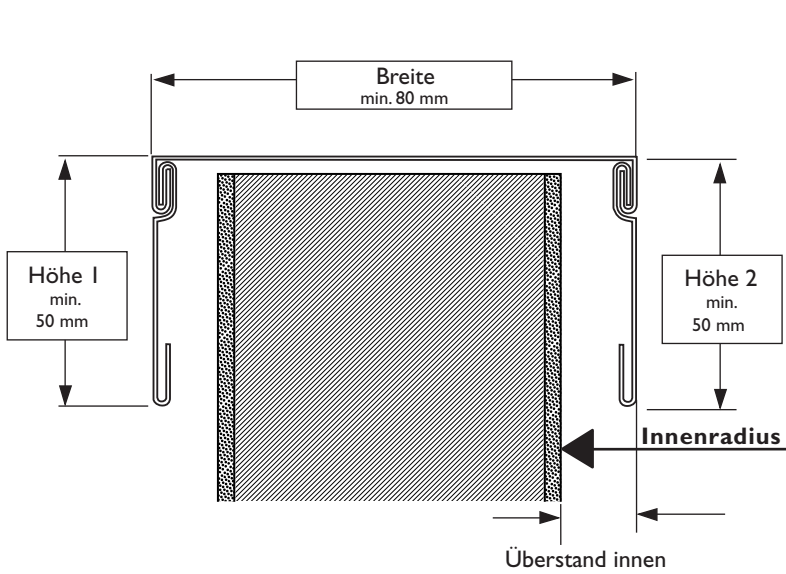

äußere Bogenlänge der Mauer:	<input type="text"/>	lfm einschl. evtl. Nahtzugabe
Höhe 1:	<input type="text"/>	mm
Breite:	<input type="text"/>	mm
Höhe 2:	<input type="text"/>	mm
Überstand innen:	<input type="text"/>	mm
Neigung: (bei Bedarf)	<input type="text"/>	mm
Innenradius Mauer:	<input type="text"/>	mm
<b>oder</b>		
Sehne:*	<input type="text"/>	mm
Höhe:*	<input type="text"/>	mm
Material:	<input type="text"/>	

## Absender:

Firma: \_\_\_\_\_

Straße: \_\_\_\_\_

PLZ/Ort: \_\_\_\_\_

Telefon: \_\_\_\_\_

Telefax: \_\_\_\_\_

E-Mail: \_\_\_\_\_

Internet: \_\_\_\_\_

Ansprechpartner: \_\_\_\_\_

Bauvorh./Kom.: \_\_\_\_\_

Datum: \_\_\_\_\_ Unterschrift: \_\_\_\_\_

Fragen?  
Wir helfen Ihnen  
gerne weiter:  
Tel. +49 8191 92 42-0  
info@krehle.de

**KREHLE**  
Wir fertigen runde Blechprofile

# Mauerabdeckungen vertikal rund

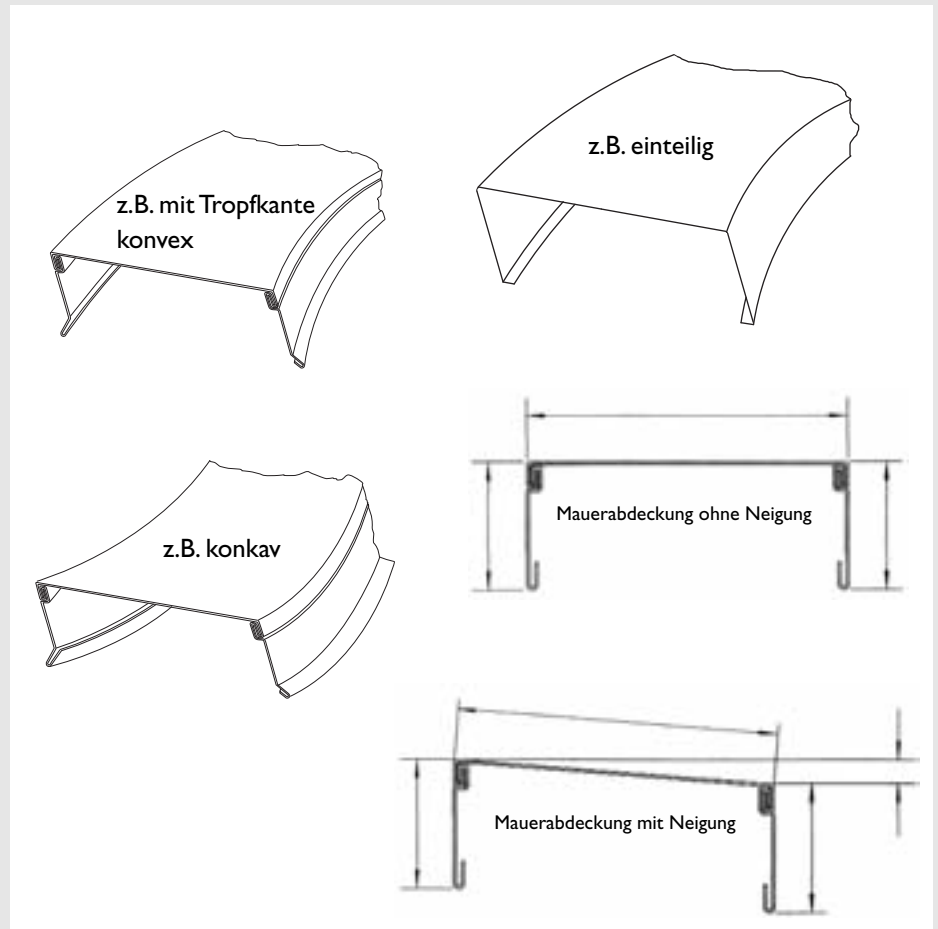
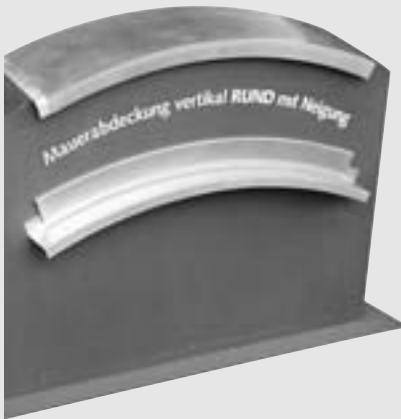

## Mauerabdeckungen vertikal rund

### In konvexer und konkaver Ausführung.

Fertigung in beliebiger Breite und variablen seitlichen Abkantungen möglich.

Die seitlichen Abkantungen sind bogenförmig eingefalzt und durchgesetzt.

Einzellängen bis 2000 mm, abhängig von Zuschnitt und Radius.

Fertigung in allen handelsüblichen Baumetallen.

### Sonderausführungen

- mit Neigung
- mit Wulst
- einteilig

### Verlegebeispiele

- mit Unterlagsblechen stumpf gestoßen
- an den Enden bauseitig schräg aufgekantet und gefalzt

Bitte kopieren und faxen an: +49 8191 92 42-12

- Anfrage
- Bestellung

# Mauerabdeckungen vertikal rund

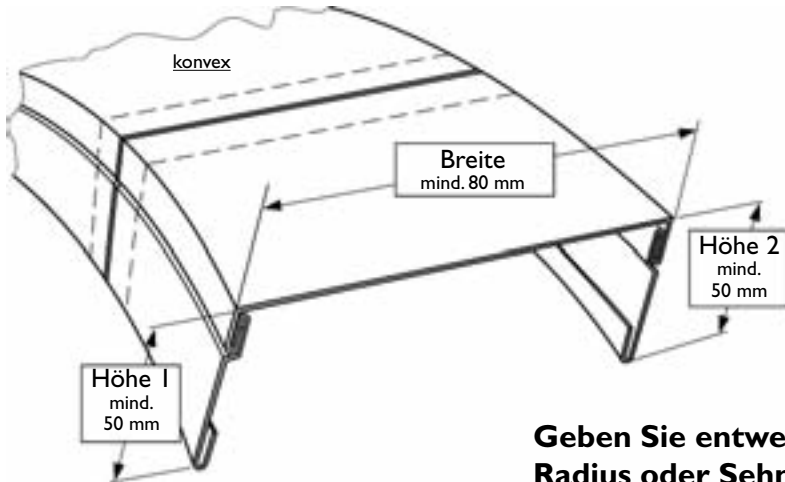

**Geben Sie entweder  
Radius oder Sehne  
und Höhe an!**

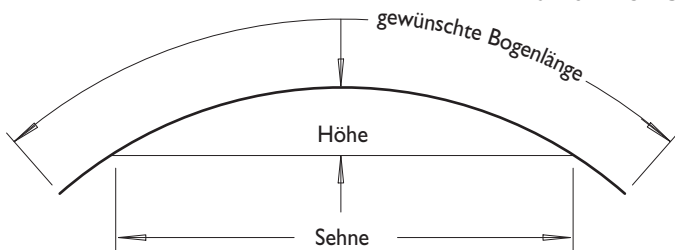

\*aus Sehne und Höhe können wir den Radius errechnen

Menge:	<input type="text"/>	lfm einschl. evtl. Nahtzugabe
Höhe 1:	<input type="text"/>	mm
Breite:	<input type="text"/>	mm
Höhe 2:	<input type="text"/>	mm
Neigung: <small>(bei Bedarf)</small>	<input type="text"/>	mm
Radius:	<input type="text"/>	mm
<b>oder</b>		
Sehne:*	<input type="text"/>	mm
Höhe:*	<input type="text"/>	mm
Material:	<input type="text"/>	

## Absender:

Firma: \_\_\_\_\_

Straße: \_\_\_\_\_

PLZ/Ort: \_\_\_\_\_

Telefon: \_\_\_\_\_

Telefax: \_\_\_\_\_

E-Mail: \_\_\_\_\_

Internet: \_\_\_\_\_

Ansprechpartner: \_\_\_\_\_

Bauvorh./Kom.: \_\_\_\_\_

Datum \_\_\_\_\_ Unterschrift \_\_\_\_\_

Fragen?  
Wir helfen Ihnen  
gerne weiter:  
Tel. +49 8191 92 42-0  
info@krehle.de

**KREHLE**  
Wir fertigen runde Blechprofile

# Giebelmauerabdeckungen

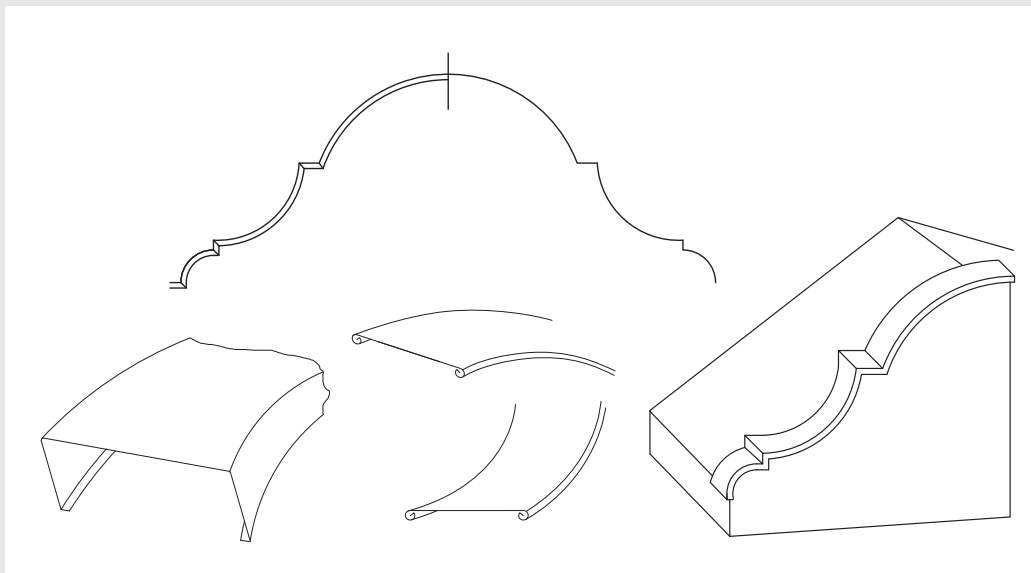

## Giebelmauerabdeckungen vertikal rund

In konvexer  und konkaver  Ausführung.

Fertigung in beliebiger Breite und variablen seitlichen Abkantungen möglich.

Einzellängen bis 2000 mm, abhängig von Zuschnitt und Radius.

Fertigung in allen handelsüblichen Baometallen.

### Sonderausführungen

- mit Neigung
- mit Wulst

Bitte kopieren und faxen an: +49 8191 92 42-12

**Anfrage**

# Giebelmauerabdeckungen

**Bestellung**

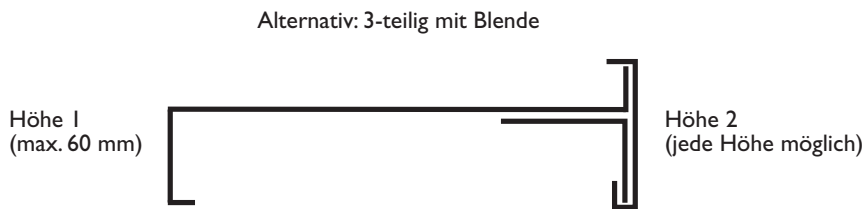

Menge:  lfm einschl. evtl. Nahtzugabe

Höhe 1:  mm

Breite:  mm

Höhe 2:  mm

Neigung:  mm  
(bei Bedarf)

Material:

**Fertigung nach  
Schablone**

## Absender:

Firma: \_\_\_\_\_

Straße: \_\_\_\_\_

PLZ/Ort: \_\_\_\_\_

Telefon: \_\_\_\_\_

Telefax: \_\_\_\_\_

E-Mail: \_\_\_\_\_

Internet: \_\_\_\_\_

Ansprechpartner: \_\_\_\_\_

Bauvorh./Kom.: \_\_\_\_\_

Datum \_\_\_\_\_ Unterschrift \_\_\_\_\_

Fragen?  
Wir helfen Ihnen  
gerne weiter:  
Tel. +49 8191 92 42-0  
info@krehle.de

**KREHLE**  
Wir fertigen runde Blechprofile

# Kastenrinnen rund

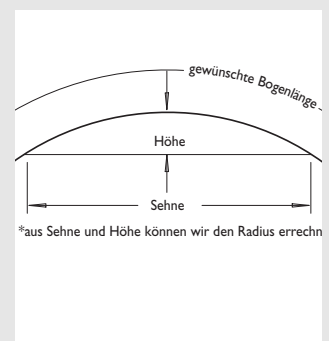
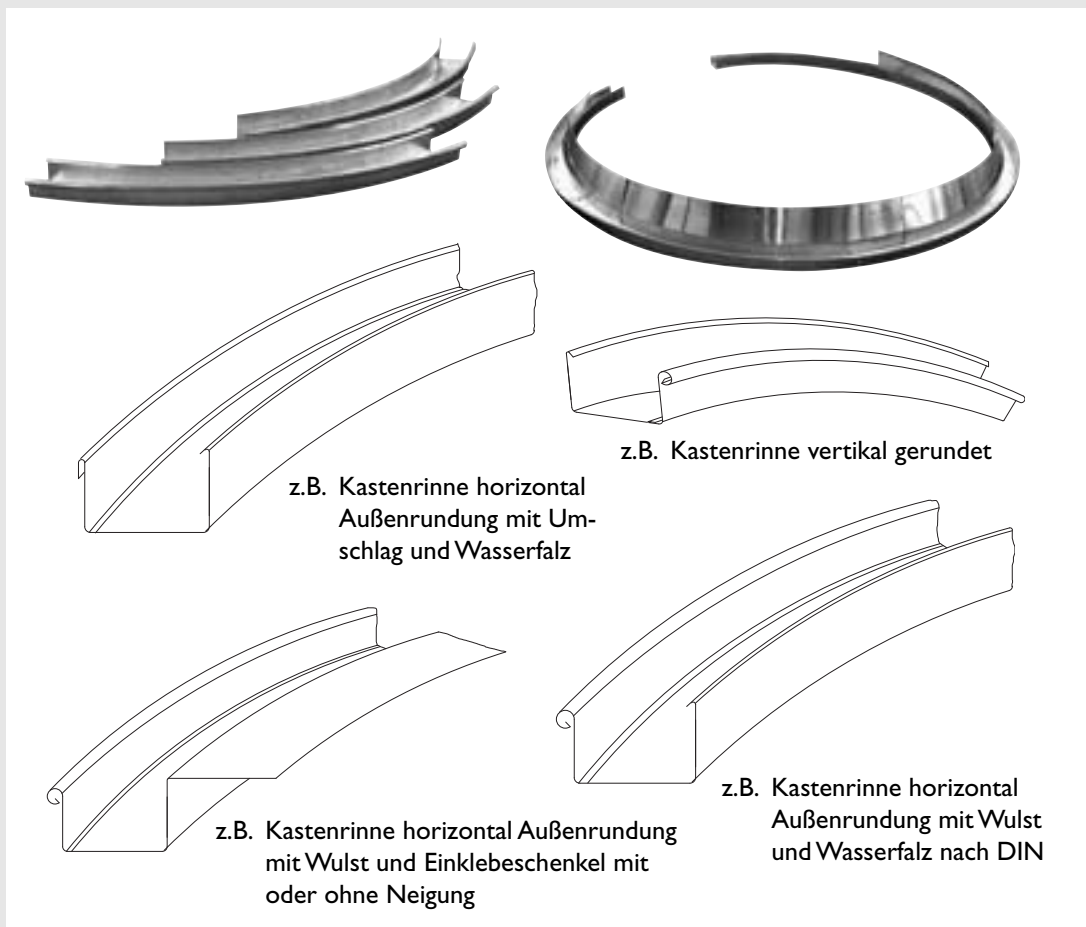

## Kastenrinnen rund

Fertigung nach DIN-Maßen oder Kundenangabe in unterschiedlichen Ausführungen.

Einzellänge bis 2000 mm.

Rinnen sind zweiteilig hergestellt, werkseitig zusammengefügt und dichtgelötet.

Fertigung in allen handelsüblichen Baumetallen möglich.

### Ausführungen

- mit Wulst oder Umschlag an der Rinnenvorderkante
- mit Wasserfalz oder Einklebeschenkel an der Rückkante

Bitte kopieren und faxen an: +49 8191 92 42-12

- Anfrage  
 Bestellung

## Kastenrinnen rund

Außenrundung

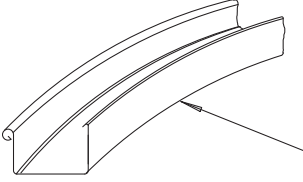

Innenrundung

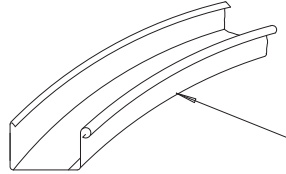

Vertikal gerundet

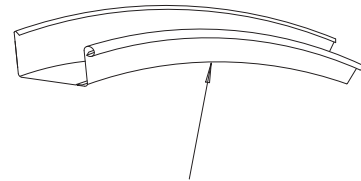

mit Einklebeschenkel (max. 120 mm)

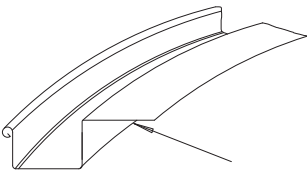

mit Einklebeschenkel (max. 120 mm)

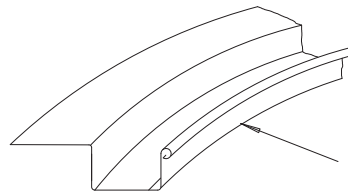

mit Einklebeschenkel

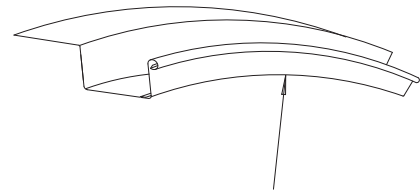

(bitte ankreuzen)

- Größe 25/8     Größe 28/7     Größe 33/6     Größe 40/5     nach Skizze  
 Wulst             Umschlag  
 Neigung (bei Bedarf bitte ankreuzen – Skizzenblatt wird zugesandt)

Radius:  mm **oder** Sehne:\*  mm

Höhe:\*  mm

Menge:  lfm

Material:

s. Skizze S. 26

## Absender:

Firma: \_\_\_\_\_

Straße: \_\_\_\_\_

PLZ/Ort: \_\_\_\_\_

Telefon: \_\_\_\_\_

Telefax: \_\_\_\_\_

E-Mail: \_\_\_\_\_

Internet: \_\_\_\_\_

Ansprechpartner: \_\_\_\_\_

Bauvorh./Kom.: \_\_\_\_\_

Datum \_\_\_\_\_ Unterschrift \_\_\_\_\_

Fragen?  
Wir helfen Ihnen  
gerne weiter:  
Tel. +49 8191 92 42-0  
info@krehle.de

**KREHLE**  
Wir fertigen runde Blechprofile

# Rinneneinlaufbleche rund

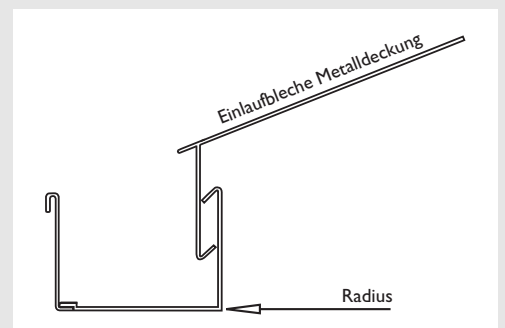
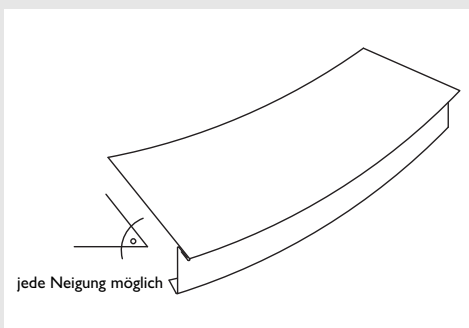
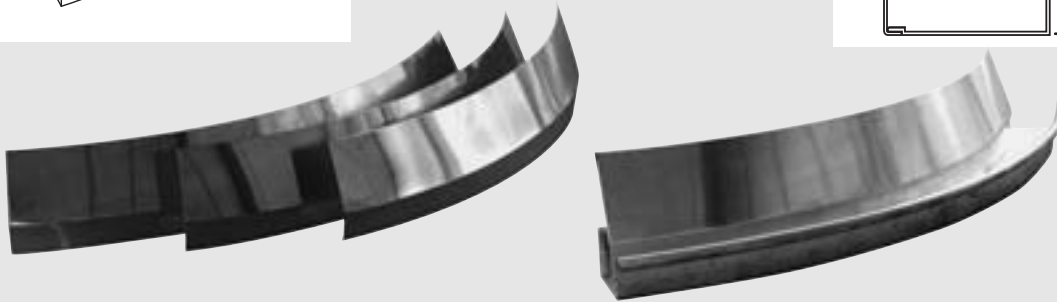
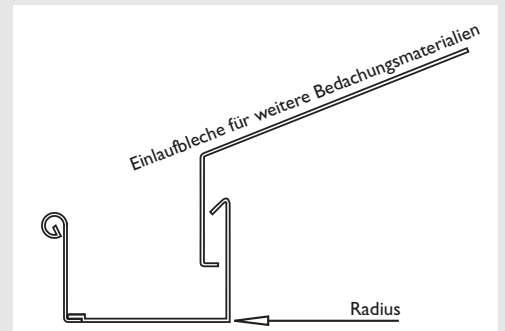
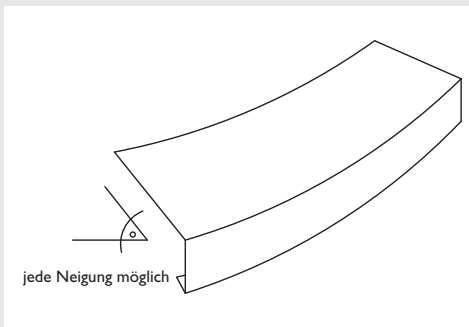

## Rinneneinlaufbleche rund

Rinneneinlaufbleche nach Kundenangabe in unterschiedlichen Ausführungen.

Einzellängen bis 2000 mm.

Fertigung in allen handelsüblichen Baumetallen.

Bitte kopieren und faxen an: +49 8191 92 42-12

- Anfrage
- Bestellung

# Rinneneinlaufbleche rund

Rinneneinlaufbleche ohne Vorsprung

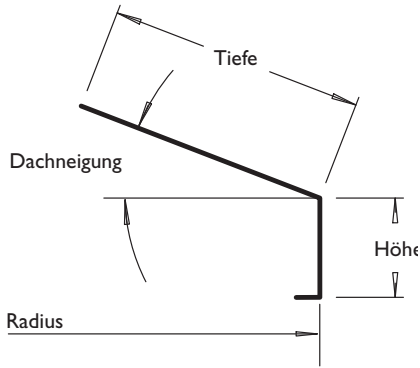

Rinneneinlaufbleche mit Vorsprung

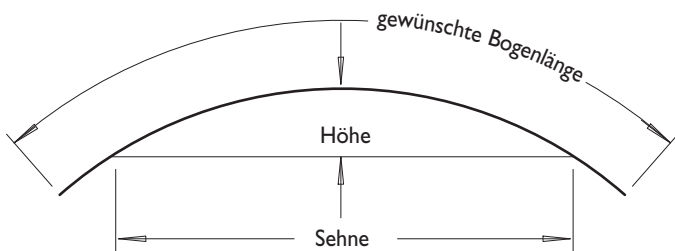
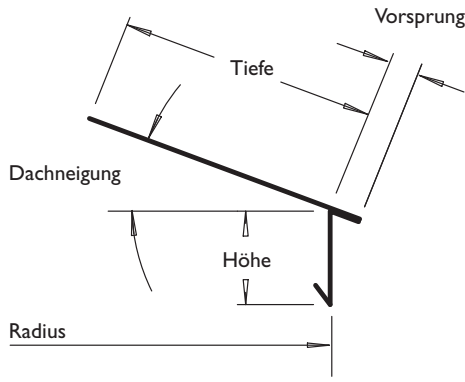

\*aus Sehne und Höhe können wir den Radius errechnen

Tiefe:  mm

Vorsprung:  mm

Dachneigung:  °

Höhe:  mm

Radius:  mm

**oder**

Sehne:\*  mm

Höhe:\*  mm

Material:

## Absender:

Firma: \_\_\_\_\_

Straße: \_\_\_\_\_

PLZ/Ort: \_\_\_\_\_

Telefon: \_\_\_\_\_

Telefax: \_\_\_\_\_

E-Mail: \_\_\_\_\_

Internet: \_\_\_\_\_

Ansprechpartner: \_\_\_\_\_

Bauvorh./Kom.: \_\_\_\_\_

Datum \_\_\_\_\_ Unterschrift \_\_\_\_\_

Fragen?  
Wir helfen Ihnen  
gerne weiter:  
Tel. +49 8191 92 42-0  
info@krehle.de

**KREHLE**  
Wir fertigen runde Blechprofile

# Fassadenpaneele rund

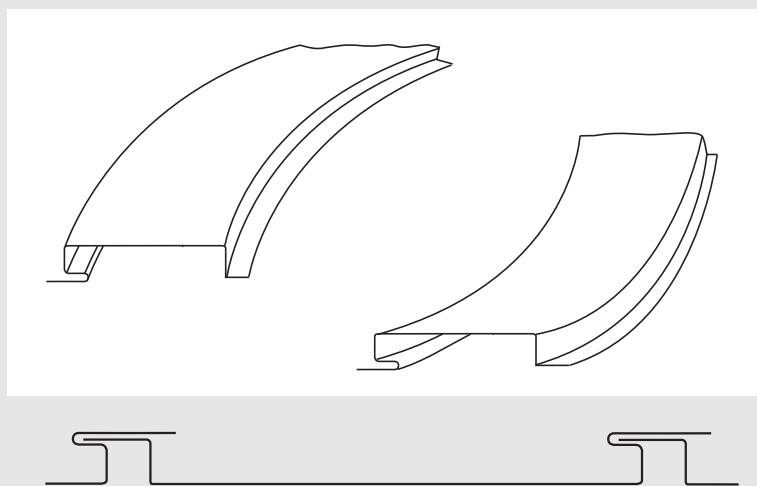

## Fassadenpaneele rund

Wir runden Fassadenpaneele konvex und konkav in verschiedenen Querschnitten diverser Hersteller (z.B. Steckfalzpaneel, Horizontalpaneel u.a.).

Bitte kopieren und faxen an: +49 8191 92 42-12

**Anfrage**

**Bestellung**

# Fassadenpaneele rund

*Senden Sie uns  
eine Skizze mit Maßangaben*

Menge:

lfm

Material:

## Absender:

Firma: \_\_\_\_\_

Straße: \_\_\_\_\_

PLZ/Ort: \_\_\_\_\_

Telefon: \_\_\_\_\_

Telefax: \_\_\_\_\_

E-Mail: \_\_\_\_\_

Internet: \_\_\_\_\_

Ansprechpartner: \_\_\_\_\_

Bauvorh./Kom.: \_\_\_\_\_

Datum \_\_\_\_\_ Unterschrift \_\_\_\_\_

Fragen?  
Wir helfen Ihnen  
gerne weiter:  
Tel. +49 8191 92 42-0  
info@krehle.de

**KREHLE**  
Wir fertigen runde Blechprofile

# Rundscharen-Sonderformen und Kuppelscharen

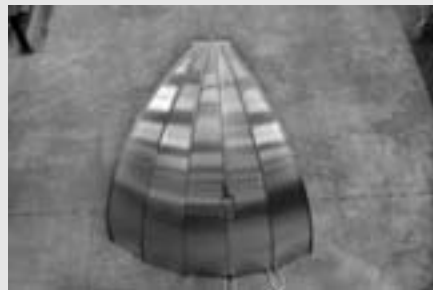

Beispiel

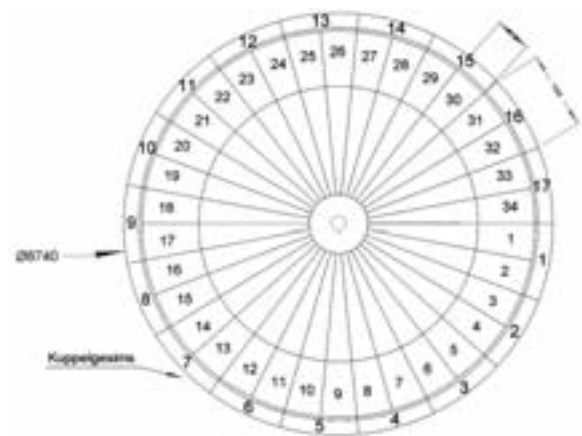



Beispiel



## Rundscharen-Sonderformen

Wir fertigen Scharen mit Ober- und Unterfalz (Maschinenfalz) für Kuppeln, Türme, Rotunden und andere Bauformen.

- konvex  oder konkav  gerundet
- konisch konvex oder konkav gerundet konisch
- bogenförmig konvex oder konkav gerundet

Bei Bedarf messen wir vor Ort auf, ermitteln die Abwicklung und erstellen einen Verlegeplan.

Bitte kopieren und faxen an: +49 8191 92 42-12

**Anfrage**

**Bestellung**

# Rundscharen-Sonderformen und Kuppelscharen

*Senden Sie uns  
eine Skizze mit Maßangaben*

Material:

## Absender:

Firma: \_\_\_\_\_

Straße: \_\_\_\_\_

PLZ/Ort: \_\_\_\_\_

Telefon: \_\_\_\_\_

Telefax: \_\_\_\_\_

E-Mail: \_\_\_\_\_

Internet: \_\_\_\_\_

Ansprechpartner: \_\_\_\_\_

Bauvorh./Kom.: \_\_\_\_\_

Datum \_\_\_\_\_ Unterschrift \_\_\_\_\_

Fragen?  
Wir helfen Ihnen  
gerne weiter:  
Tel. +49 8191 92 42-0  
info@krehle.de

**KREHLE**  
Wir fertigen runde Blechprofile

# Sonderprofile rund



Beispiele:

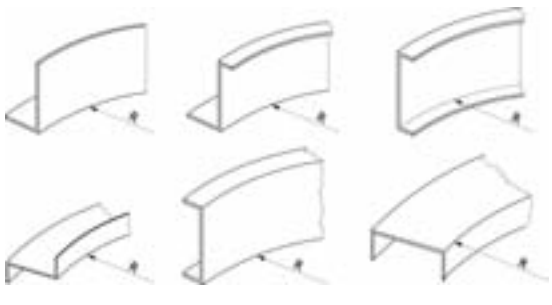

## Sonderprofile rund

Wir runden jedes Profil nach Kundenangabe in Sonderausführung.  
Fertigung in allen handelsüblichen Baumetallen möglich.

Bitte kopieren und faxen an: +49 8191 92 42-12

**Anfrage**

**Bestellung**

## Sonderprofile rund

*Senden Sie uns  
eine Skizze mit Maßangaben*

Menge:

lfm

Material:

### Absender:

Firma: \_\_\_\_\_

Straße: \_\_\_\_\_

PLZ/Ort: \_\_\_\_\_

Telefon: \_\_\_\_\_

Telefax: \_\_\_\_\_

E-Mail: \_\_\_\_\_

Internet: \_\_\_\_\_

Ansprechpartner: \_\_\_\_\_

Bauvorh./Kom.: \_\_\_\_\_

Datum \_\_\_\_\_ Unterschrift \_\_\_\_\_

Fragen?  
Wir helfen Ihnen  
gerne weiter:  
Tel. +49 8191 92 42-0  
info@krehle.de

**KREHLE**  
Wir fertigen runde Blechprofile

# Allgemeine Geschäftsbedingungen Krehle GmbH Landsberg

## 1. Allgemeines

- (1) Den Geschäftsbeziehungen zwischen Lieferant und Besteller liegen die nachstehenden Allgemeinen Geschäftsbedingungen zu Grunde, sofern nicht andere Vereinbarungen schriftlich bestätigt werden.
- (2) Die Allgemeinen Geschäftsbedingungen gelten auch für alle künftigen Aufträge des Bestellers und zwar auch dann, wenn der Lieferant hierauf nicht in jedem einzelnen Falle Bezug nimmt.

## 2. Angebot

- (1) Die Angebote des Lieferanten einschließlich der Lieferzeitangaben sind freibleibend.
- (2) Soweit nichts anderes vereinbart, gelten die Preise ab Werk ausschließlich Verpackung.
- (3) An Angeboten, Zeichnungen, Entwürfen usw. behält sich der Lieferant das Eigentums- und Urheberrecht vor. Die Angebote und Entwürfe usw. dürfen Dritten, insbesondere Wettbewerbern, nicht zugänglich gemacht und nicht zu Ausschreibungszwecken verwendet werden. Bei Nichtannahme des Angebots sind sie unverzüglich zurückzugeben.
- (4) Für Muster, Skizzen, Entwürfe und sonstige Projektierungsleistungen, die vom Besteller ausdrücklich verlangt werden, ist das vereinbarte Entgelt zu zahlen, auch wenn der Auftrag nicht erteilt wird. Das Eigentum geht nach Bezahlung des Entgelts auf den Besteller über.
- (5) Bei Waren, welche einschließlich Montage angeboten werden, sind im Preis nicht enthalten: die Gerüststellung oder evtl. Hebezeuge, etwaige Leistungen anderer Gewerke, wie z.B. Maurer-, Verputz- oder Abdichtungsarbeiten.

## 3. Bestellung und Auftragsbestätigung

- (1) Die Bestellung wird durch die Auftragsbestätigung des Lieferanten verbindlich. Etwaige Beanstandungen sind vom Besteller unverzüglich dem Lieferanten bekannt zu geben. Mündliche Nebenabreden sind nur dann gültig, wenn sie vom Lieferanten schriftlich bestätigt sind.
- (2) Die angegebene Lieferzeit beginnt an dem Tage, an dem der Auftrag in technischer und gestalterischer Hinsicht endgültig geklärt ist. Dazu gehören auch die Leistung der vereinbarten Anzahlung und die Erteilung der Genehmigung durch Behörden oder Dritte.
- (3) Ereignisse höherer Gewalt berechtigen den Lieferanten auch innerhalb eines Verzuges, die Lieferung um die Dauer der Behinderung und einer angemessenen Anlaufzeit hinauszuschieben oder wegen des noch nicht erfüllten Teiles vom Vertrag ganz oder teilweise zurückzutreten. Der Lieferant wird den Besteller unverzüglich über den Eintritt eines Falles von höherer Gewalt informieren. Der höheren Gewalt stehen alle unvorhersehbaren Umstände gleich, die dem Lieferanten die Lieferung wesentlich erschweren oder unmöglich machen, wie z. B. währungs- oder handelspolitische und sonstige hoheitliche Maßnahmen, Streik, Aussperrungen, Betriebsstörungen (z. B. Feuer, Rohstoff- oder Energiemangel) sowie Behinderung der Verkehrswege und zwar gleichgültig ob diese Umstände bei dem Lieferanten, seiner Vor- oder Unterlieferanten eintreten. Der Lieferant setzt sich für eine sorgfältige Auswahl seiner Vor- bzw. Unterlieferanten ein.
- (4) Änderungen der Ausführung, die sich als technisch notwendig erweisen und unter Berücksichtigung der Interessen des Lieferanten für den Besteller zumutbar sind, bleiben vorbehalten.
- (5) Die Gültigkeit des Vertrages ist unabhängig von der Genehmigung durch Behörden oder Dritte. Deren Beschaffung ist Sache des Bestellers. Soweit die Genehmigung durch den Lieferanten beschafft wird, ist dieser Vertreter des Bestellers. Die Kosten und die Genehmigungsgebühren trägt in jedem Falle der Besteller. Wird die Genehmigung endgültig versagt, kann der Lieferant die entstandenen Kosten zuzüglich 10 % der Auftragssumme verlangen. Dem Besteller bleibt es unbenommen, nachzuweisen, dass ein Schaden des Lieferanten überhaupt nicht entstanden oder wesentlich geringer ist.
- (6) Notwendige Änderungen auch aufgrund behördlicher Auflagen gelten als Auftragsweiterung.

## 4. Festformen

- (1) Vormodelle, Formen, Negativformen, Werkzeuge und Vorrichtungen, die vom Lieferanten selbst oder in seinem Auftrag hergestellt werden, sind wegen der Konstruktionsleistung Eigentum des Lieferanten, werden aber ausschließlich für Aufträge des Bestellers verwendet. Eine anderweitige Benutzung setzt eine ausdrückliche schriftliche Einigung beider Parteien voraus. Die Kosten für die Herstellung der Formen trägt der Besteller.
- (2) Die Formen werden für Nachbestellung sorgfältig aufbewahrt und gepflegt. Der Lieferant haftet nicht für Schäden, die trotz sachgemäßer Behandlung auftreten. Erfolgen vom Besteller innerhalb von sechs Monaten keine Aufträge, so ist der Lieferant nicht zur weiteren Aufbewahrung verpflichtet. Der Lieferant ist nicht zur Annahme von Anschlussarbeiten verpflichtet und nicht an die Preise gebunden, die bei der ersten oder vorgehenden Bestellung vereinbart wurden.
- (3) Für die Richtigkeit und Vollständigkeit der Bemaßung des Auftrages haftet der Besteller. Den Lieferanten trifft keinerlei Haftung oder Gewähr, sollte das Werk aufgrund falscher Bemaßung nicht oder nur eingeschränkt verwendbar sein. Anderes gilt nur bei ausdrücklicher schriftlicher Vereinbarung der Parteien.

## 5. Montage

- (1) Bei übernommenen Montagearbeiten wird vorausgesetzt, dass sie ohne Behinderung und Verzögerungen durchgeführt werden können.
- (2) In den Montagepreisen sind, auch wenn sie als Festpreise vereinbart sind, diejenigen Kosten nicht enthalten, die dadurch entstehen, dass durch vom Besteller zu vertretende Umstände Verzögerungen eintreten oder zusätzlicher Arbeitsaufwand erforderlich wird. Hierdurch entstehende Aufwendungen an Arbeits-, Zeit- und Materialaufwand gehen zu Lasten des Bestellers.
- (3) Evtl. erforderliche Fremdleistungen (s.o. Ziff. 2 Abs. 5) können vom Lieferanten auf Rechnung des Bestellers in Auftrag gegeben werden.

## 6. Lieferung und Abnahme

- (1) Versand und Transport erfolgt auf Rechnung und Gefahr des Bestellers. Die Kosten für eine evtl. Transportversicherung trägt der Besteller. Etwaige Transportschäden müssen unverzüglich durch Tatbestandsaufnahme gegenüber dem Transporteur festgestellt werden.
- (2) Werden Waren durch den Lieferanten montiert, ist der Besteller zur unverzüglichen Abnahme nach Beendigung der Montage verpflichtet. Die Beendigung wird dem Besteller vom Lieferanten schriftlich angezeigt. Das Werk gilt insgesamt als abgenommen, wenn nicht Mängel schriftlich, eingehend beim Lieferanten spätestens 14 Tage nach Fertigstellung gerügt werden.
- (3) Versand- oder montagefertig gemeldete Ware, die vom Besteller innerhalb von 5 Werktagen nicht abgerufen wird, wird auf Kosten und Gefahr des Bestellers eingelagert. Gleichzeitig erfolgt Rechnungsstellung. Der Kaufpreis ist in diesem Fall mit Einlagerung fällig.

## 7. Zahlungsbedingungen

- (1) Sofern nichts anderes vereinbart, ist je ein Drittel des Preises bei Auftragserteilung und bei Montage- bzw. Lieferbereitschaft fällig, der Rest bei Abnahme.
- (2) Bei Zahlungsverzug werden Verzugszinsen berechnet, ferner sind sämtliche Mahn- und Inkassokosten zu ersetzen.

- (3) Die Aufrechnung und Geltendmachung von Zurückbehaltungsrechten ist ausgeschlossen, es sei denn, dass die Gegenforderungen unbestritten oder rechtskräftig festgestellt sind.
- (4) Reisende, Vertreter, Monteure und Fahrer des Lieferanten sind nur dann berechtigt Zahlungen entgegenzunehmen, wenn sie eine entsprechende Vollmacht vorweisen.
- (5) Die Nichteinhaltung der Zahlungsbedingungen oder Umstände, die den Lieferanten nach dem jeweiligen Vertragsabschluss bekannt werden und die begründete Zweifel an der Zahlungsfähigkeit des Bestellers aufkommen lassen, haben die sofortige Fälligkeit aller Forderungen des Lieferanten einschließlich laufender Wechselverpflichtungen zur Folge. Der Lieferant ist in diesem Falle berechtigt, vom Vertrag zurückzutreten und Ersatz des ihm hierdurch entstehenden Schadens zu verlangen, es sei denn, der Besteller leistet Vorauszahlung oder ausreichende Sicherheit.

## **8. Eigentumsvorbehalt**

- (1) Alle Waren des Lieferanten bleiben bis zur vollständigen Zahlung sämtlicher Forderungen gegen den Besteller aus der Geschäftsverbindung einschließlich der künftig entstehenden Forderungen, auch aus gleichzeitig oder später abgeschlossenen Verträgen, Eigentum des Lieferanten. Das gilt auch, wenn Zahlungen auf besonders bezeichnete Forderungen geleistet werden.
- (2) Bei laufender Rechnung gilt das vorbehaltene Eigentum als Sicherheit der Saldoforderung des Lieferanten.
- (3) Der Besteller ist berechtigt, die Lieferung im ordentlichen Geschäftsverkehr weiterzuverkaufen. Andere Verfügungen, insbesondere die Verpfändung oder Sicherungsübereignung, sind ihm nicht gestattet. Er ist verpflichtet, die Vorbehaltsware nur unter Eigentumsvorbehalt weiterzuveräußern, und zwar mit der Maßgabe, dass die Kaufpreisforderung aus dem Weiterverkauf wie folgt auf den Lieferanten übergeht. Der Besteller tritt bereits jetzt seine Forderungen aus dem Weiterverkauf der Vorbehaltsware mit allen Nebenrechten an den Lieferanten ab, und zwar gleichgültig, ob die Vorbehaltsware ohne oder nach Verarbeitung weiterverkauft wird. Es ist dem Besteller untersagt, mit seinem Abnehmer Abreden zu treffen, welche die Rechte des Lieferanten in irgendeiner Weise ausschließen oder beeinträchtigen. Der Besteller darf insbesondere keine Vereinbarung eingehen, welche die Vorausabtretung der Forderungen an den Lieferanten zunichte macht oder beeinträchtigt. Zur Einziehung der an den Lieferanten abgetretenen Forderungen bleibt der Besteller auch nach Abtretung ermächtigt, der Lieferant behält sich jedoch ausdrücklich die selbstständige Einziehung der Forderungen, insbesondere für den Fall des Zahlungsverzuges des Bestellers, vor. Auf Verlangen des Lieferanten muss der Besteller die abgetretenen Forderungen und deren Schuldner bekannt geben, alle zum Einzug erforderlichen Angaben machen, die dazugehörigen Unterlagen aushändigen und dem Schuldner die Abtretung mitteilen.
- (4) Wird die Vorbehaltsware zusammen mit anderen, vom Lieferanten nicht verkauften Waren weiterveräußert, so gilt die Abtretung der Forderung in Höhe des Wertes dieser Miteigentumsanteile. Wird die Vorbehaltsware vom Besteller zur Erfüllung eines Werk- oder Werklieferungsvertrages verwendet, so gelten für die Forderung aus diesem Verträge die vorstehenden Bedingungen entsprechend.
- (5) Be- und Verarbeitung der Vorbehaltsware erfolgen für den Lieferanten als Hersteller, ohne ihn zu verpflichten. Bei Verbindung oder Vermischung der Vorbehaltsware mit anderen Gegenständen wird der Lieferant Eigentümer oder Miteigentümer des neuen Gegenstandes oder des vermischten Bestandes. Erlischt das Eigentum des Lieferanten durch Verbindung oder Vermischung, so überträgt der Besteller bereits jetzt die ihm zustehenden Eigentumsrechte an dem neuen Bestand oder der Sache im Umfang des Rechnungswertes der Vorbehaltsware an den Lieferanten und verwahrt sie unentgeltlich für ihn. Die so entstehenden Miteigentumsrechte gelten als Vorbehaltsware im Sinne dieser Bedingungen.
- (6) Übersteigt der Wert der dem Lieferanten zustehenden Sicherungen die Gesamtforderung gegen den Besteller um mehr als 10 %, so ist der Lieferant auf Verlangen insoweit zur Freigabe von Sicherheiten nach seiner Wahl verpflichtet.
- (7) Der Eigentumsvorbehalt des Lieferanten ist in der Weise bedingt, dass mit der vollen Bezahlung aller Forderungen ohne weiteres das Eigentum an der Vorbehaltsware auf den Besteller übergeht und die abgetretenen Forderungen dem Besteller zustehen.

## **9. Mängelrüge und Haftung**

- (1) Mängel der Ware sind dem Lieferanten unverzüglich schriftlich anzuzeigen, und zwar spätestens innerhalb einer Woche nach Eingang der Ware am Bestimmungsort. Mängel, die auch bei sorgfältigster Prüfung innerhalb dieser Zeit nicht entdeckt werden können, sind unverzüglich nach Entdeckung unter sofortiger Einstellung etwaiger Bearbeitung oder Benutzung, schriftlich zu rügen. Bei berechtigter Mängelrüge ist der Lieferant zur Nachbesserung berechtigt. Lässt er eine ihm hierfür gestellte angemessene Frist verstreichen oder ist die Nachbesserung erneut nicht einwandfrei, so hat der Besteller ein Recht auf Zahlungsminderung oder – sofern nicht eine Bauleistung Gegenstand der Gewährleistung ist – auf Wandlung des Vertrages.
- (2) Weitere Ansprüche sind ausgeschlossen, dies gilt insbesondere für Ansprüche auf Ersatz von Schäden, die nicht an der Ware selbst entstanden sind (Mangelfolgeschäden). Der Ausschluss gilt nicht, soweit der Lieferant in Fällen des Fehlens zugesicherter Eigenschaften zwingend haftet.
- (3) Nicht ausdrücklich in diesen Bedingungen zugestandene Ansprüche, insbesondere Schadensersatzansprüche aus Unmöglichkeit, Verzug, Verletzung von vertraglichen Nebenpflichten, Verschulden bei Vertragsschluss, unerlaubter Handlung werden ausgeschlossen, es sei denn, der Lieferant haftet in Fällen des Vorsatzes und der groben Fahrlässigkeit zwingend.
- (4) Sämtliche Ansprüche gegen den Lieferanten, gleich aus welchem Rechtsgrund, verjähren spätestens 1 Jahr nach Gefahrübergang auf den Besteller, wenn nicht die gesetzliche Verjährungsfrist kürzer ist. § 852 BGB bleibt unberührt.
- (5) Handelsübliche Farbabweichungen und Materialtoleranzen stellen keinen Mangel dar und berechtigen nicht zur Mängelrüge.

## **10. Gewährleistung**

- (1) Im Gewährleistungsfall übernimmt der Lieferant die Aufwendungen für die Behebung des Mangels, ausgenommen die Kosten für die An- und Abfahrt. Etwaige Kosten für Gerüsterstellung oder entsprechende Montagehilfseinrichtungen des Werkes werden jedoch nur bis zur Höhe des ursprünglichen Wertes des schadhaft gewordenen Teiles, höchstens bis zum ursprünglichen Wert des gelieferten Werkes übernommen.
- (2) Die Gewährleistungspflicht ist ausgeschlossen, wenn die gelieferten Teile von Dritten nicht vorschriftsmäßig eingebaut oder bei dem Besteller ordnungswidrig betrieben worden sind, außerdem, wenn ein vom Lieferanten nicht autorisiertes Unternehmen Eingriffe vornimmt.

## **11. Erfüllungsort und Gerichtsstandsklausel**

- (1) Erfüllungsort ist der Sitz des Lieferanten. Gerichtsstand ist, soweit das Gesetz zwingend nichts anderes vorsieht, der Sitz des Lieferanten. Für den Fall, dass der Wohnsitz oder gewöhnliche Aufenthalt des Bestellers im Zeitpunkt der Klageerhebung unbekannt ist, sowie für den Fall, dass der Besteller nach Vertragsschluss seinen Wohnsitz oder gewöhnlichen Aufenthalt aus dem Geltungsbereich des Gesetzes verlegt, ist als Gerichtsstand der Sitz des Lieferanten vereinbart.

01.05.2000



# KREHLE

Wir fertigen runde Blechprofile

Krehle GmbH  
Graf-Zeppelinstraße 15  
D-86899 Landsberg am Lech

Fon +49 8191 9242-0  
Fax +49 8191 9242-12  
E-Mail: [info@krehle.de](mailto:info@krehle.de)  
Internet: [www.krehle.de](http://www.krehle.de)